

BATTERY TRANSPORTWAGEN

Transportwagen zum Transport
von BATTERY TRANSPORTBOX S



Datenblatt

Allgemeine Informationen

Bestimmungsgemäße Verwendung

Der BATTERY TRANSPORTWAGEN ist zum Transportieren von BATTERY TRANSPORTBOX S der Firma Düperthal Sicherheitstechnik GmbH & Co. KG bestimmt.

Technische Daten:

BATTERY TRANSPORTWAGEN	
B - Breite Außen [mm]	ca. 450
L - Länge Außen [mm]	ca. 820
H - Höhe Außen [mm]	ca. 900
Transportfläche [mm x mm]	626 x 422
Leergewicht [kg]	40
Max. Zuladung [kg]	200
Rollen	gebremst & antistatisch
Transportgut	BATTERY TRANSPORTBOX S der Fa. Düperthal (nicht im Lieferumfang)
Feuerlöscher	WA 3 F-500 der Fa. Neuruppin

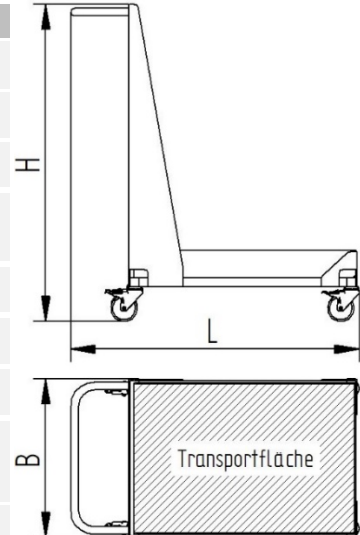

Lagerfläche

Die Transportfläche des BATTERY TRANSPORTWAGEN kann pro Ebene mit maximal zwei BATTERY TRANSPORTBOX S der Fa. Düperthal genutzt werden. Ein 75 mm hoher Kragen sichert die Transportboxen vor dem Herunterrutschen. Insgesamt können maximalen über drei Ebenen BATTERY TRANSPORTBOX S transportiert werden, sofern die maximale Zuladung nicht überschritten wird.

Feuerlöscher

Der BATTERY TRANSPORTWAGEN ist mit dem Feuerlöscher WA 3 F-500 der Fa. Neuruppin ausgestattet. Die Handhabung des Feuerlöschers ist der Gebrauchsanweisung auf dem Feuerlöscher zu entnehmen.

DÜPERTHAL Sicherheitstechnik GmbH & Co. KG

Frankenstraße 3

63791 Karlstein

Deutschland

Fon: +49 6188 9139-0

Fax: +49 6188 9139-121

E-Mail: info@dueperthal.com

Internet: www.dueperthal.com

© 11/2021 DÜPERTHAL D00114794, 55288, 00, DE